

# | SCE\_W 加长型铝制箱式单元 |

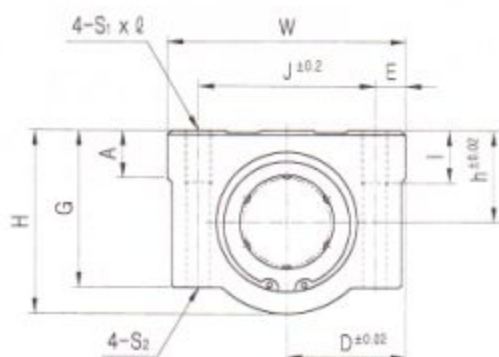
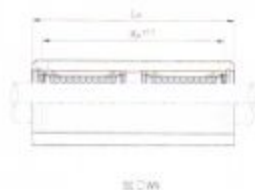

欧洲标准铝制箱式单元	SCE	20	W	UU	-	A	S
LM轴外径							
加长型(高负载用)							
密封形式	无密封：空白 端密封：U 两端密封：UU						
保持架选项	塑料保持架(标准型)：空白 钢保持架(高温, 真空)：A						
滚珠选项	高碳轴承钢(SUJ2)滚珠：空白 不锈钢滚珠：S						

型号	L/B	h	D	W	H	G	A	J	E	S <sub>1</sub> × l	S <sub>2</sub>	K <sub>w</sub>	L <sub>w</sub>	基本额定载荷(N) 额定动载荷(C) 额定静载荷(C <sub>0</sub> )	重量 (gf)
SCE8W-B	LME8U×2	11	17	34	22	18	6	24	5	M4×8	Φ3.4	42	58	410 800	98
SCE12W-B	LME12U×2	15	22	44	30	24.5	8	33	5.5	M5×10	Φ4.3	64	77	650 1180	232
SCE16W-B	LME16U×2	19	25	50	38.5	32.5	9	36	7	M5×12	Φ4.3	79	89	1230 2340	360
SCE20W-B	LME20U×2	21	27	54	41	35	11	40	7	M6×12	Φ5.2	90	106	1370 2740	490
SCE25W-B	LME25U×2	26	38	76	51.5	41	12	54	11	M8×18	Φ6.8	119	136	1560 3120	1100
SCE30W-B	LME30U×2	30	39	78	59.5	49	15	58	10	M8×18	Φ6.8	132	154	2490 5480	1525
SCE40W-B	LME40U×2	40	51	102	78	62	20	80	11	M10×25	Φ8.6	150	180	3440 8020	3400
SCE50W-B	LME50U×2	52	61	122	102	80	24	100	11	M10×25	Φ8.6	200	230	6110 15860	5920

注1) 对额定动载荷

C: 额定寿命50Km时

C<sub>100</sub>: 额定寿命100Km时, C<sub>100</sub> = C/1.26

例) LM12 C:410N, C<sub>100</sub> = 410/1.26 = 325.40N

2) 表中重量是装有塑料保持架轴承的

3) 主要尺寸是mm